

¿Por qué sólo enfriar su edificio cuando puede enfriarlo con “TURBO-COOL”?

El sistema de enfriamiento TURBO-COOL™ de CHORE-TIME® cuenta con una canaleta de una sola pieza

- La canaleta de una sola pieza se fabrica de polipropileno de uso pesado y resistente a los rayos ultravioleta y no tiene juntas problemáticas donde tienden a haber fugas y roturas en otros sistemas.
- El material de la canaleta reforzado con tela ha sido probado en las condiciones más exigentes y proporciona almacenamiento autocontenido del agua.
- A diferencia de las canaletas de plástico rígido de los competidores, el diseño sin costuras de la canaleta CHORE-TIME es fácil de instalar, ahorra tiempo y costos en su nueva construcción o proyecto de actualización.



La canaleta de una sola pieza del sistema de enfriamiento evaporativo TURBO-COOL™ de Chore-Time es fácil de instalar; no tiene juntas que se deban cementar y secar y no hay agujeros que cortar. El sumidero incluye acanaladuras de refuerzo y un tapón de drenaje para realizar el mantenimiento.

Diseño con parte superior abierta

- Tubo único y grande de 51 mm (2 pulg.) y agujeros para la distribución del agua de 4 mm (5/32 de pulg.).
- Distribución uniforme del agua desde un extremo hasta 22,8 m (75 pies) o 33,5 m (110 pies) con el sumidero montado en el centro.
- Vea fácilmente los chorros de agua y verifique la presión del agua.
- Fácil acceso a la tubería para realizar la limpieza.
- La tubería incluye tapones terminales removibles para realizar la limpieza.
- El sistema incluye sellos de goma para contener el agua en los extremos del sistema.

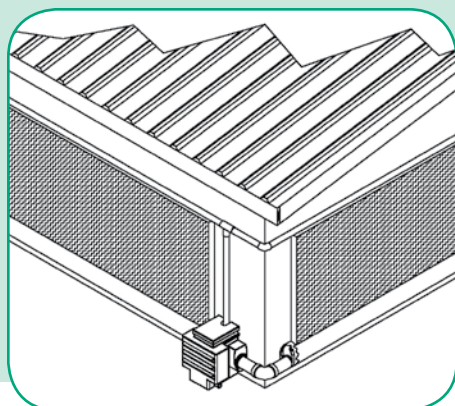

Ahora está disponible el juego esquinero de 90 grados

- Es especialmente útil para aplicaciones en edificios más anchos.
- El sumidero debe estar en el lado con el mayor largo de panel.

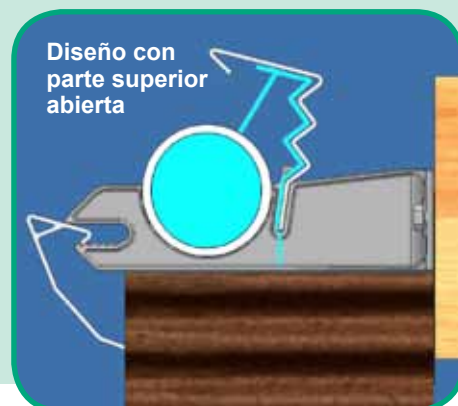

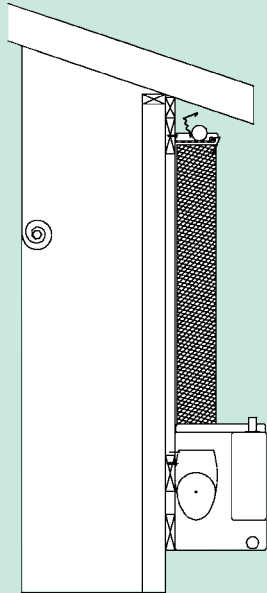

Panel de enfriamiento de alto rendimiento de 152 mm (6 pulg.)

- Canaleta de 45/15 estándar y panel de 305 mm (12 pulg.) de ancho.
- Alturas del panel: 0,5, 0,9, 1,2, 1,5 ó 1,8 metros (2, 3, 4, 5 ó 6 pies).
- Panel estándar incluye revestimiento negro protector. El revestimiento protector inferior es opcional.

Monte el sistema de enfriamiento evaporativo TURBO-COOL™ de Chore-Time en una pared exterior separada, fuera de la cortina del túnel.



Innovador y bien diseñado tanque para sumidero de una sola pieza

- Incluye acanaladuras de refuerzo que ofrecen mayor fuerza y durabilidad y un tapón de drenaje para realizar el mantenimiento.
- La válvula automática de flotación es confiable y equilibra el suministro de agua con la demanda, ayudando a mantener mojado el panel de manera constante.
- Diseñado especialmente para contener la bomba sumergible y el interruptor de seguridad de bajo nivel de agua. (El interruptor se incluye en el sistema estándar.)
- El diseño inteligente permite que el tanque se monte en cualquiera de los dos extremos o en el centro del sistema.
- Conveniente válvula de drenaje y apagado de acceso fácil.

Rendimiento típico del panel de enfriamiento de alta eficiencia de 152 mm (6 pulg.)

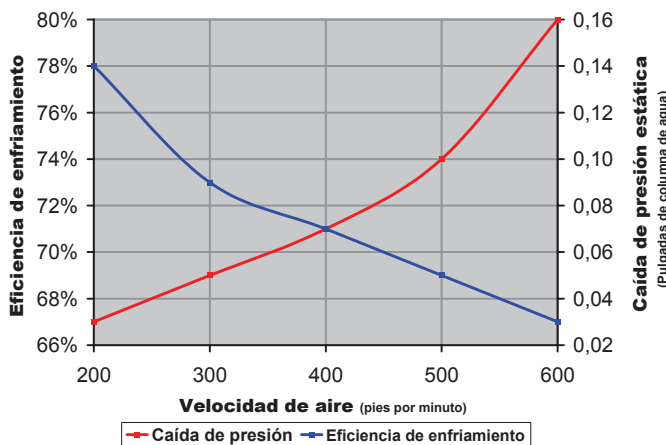

Los datos son proporcionados por General Shelters. Un desempeño similar se aplica a otros paneles.

Control de enfriamiento más preciso

Use la opción de pulsar en el control CHORE-TRONICS® de Chore-Time para mojar sólo parte del panel y obtener un control más preciso del enfriamiento. Reduce las fluctuaciones rápidas de temperatura.



Diseñado para el fácil mantenimiento del panel

- La bandeja plástica de soporte de ancho completo debajo de los paneles mejora el soporte y extiende la vida útil del panel.
- Los paneles se retiran fácilmente para la limpieza, sin accesorios o herramientas.
- La canaleta proporciona almacenamiento autocontenido del agua.



Bomba sumergible de uso pesado

- Alojamiento del motor de hierro fundido.
- Cojinetes de bola superior e inferior.
- Operación con 230 voltios.

